



HACO[®]

SLOVAKIA • AUSTRIA • HUNGARY

TERMÉKKATALÓGUS

ROZSDAMENTES ACÉL PROGRAM | REVÍZIÓS AJTÓK | SZELLŐZŐRÁCSOK | SZELLŐZŐRENDSZEREK | VENTILÁTOROK |
VÍZELVEZETŐ ELEMEK

H^F LOGIC



MODULÁRIS, MŰANYAG SZELLŐZŐRENDSZER
MODULARES BELÜFTUNGSSYSTEM, PLASTIK



ROZSDAMENTES ACÉL SZELLŐZŐRÁCS
EDELSTAHLGITTER



MŰANYAG SZELLŐZŐRÁCS
VENTILATIONSGITTER, PLASTIK



ROZSDAMENTES ACÉL SZELLŐZŐRÁCS
EDELSTAHLGITTER



TETŐVÍZNYELŐ
REGENWASSERABLAUF

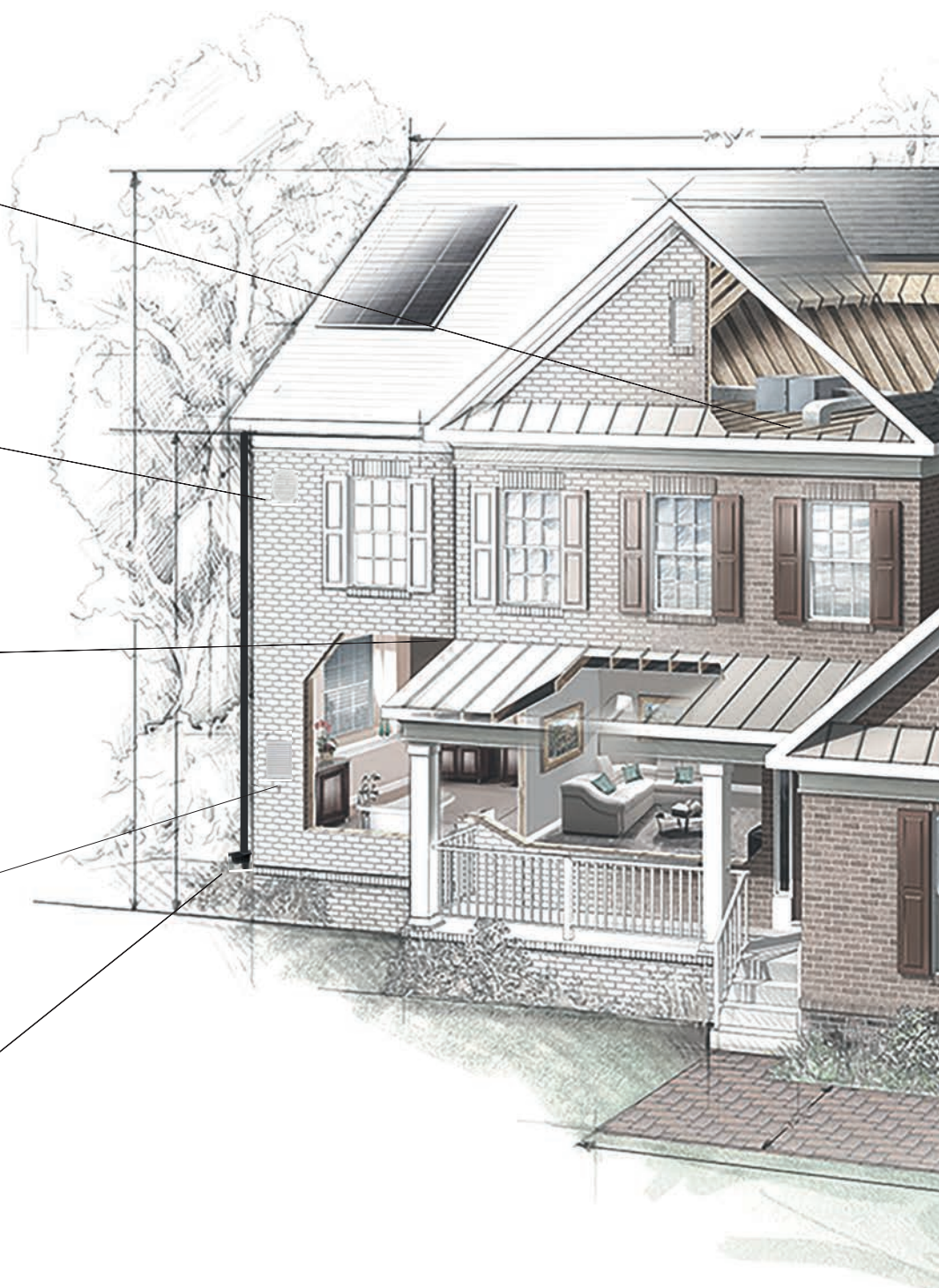

H^F LOGIC

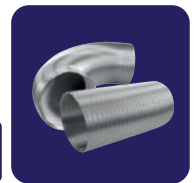
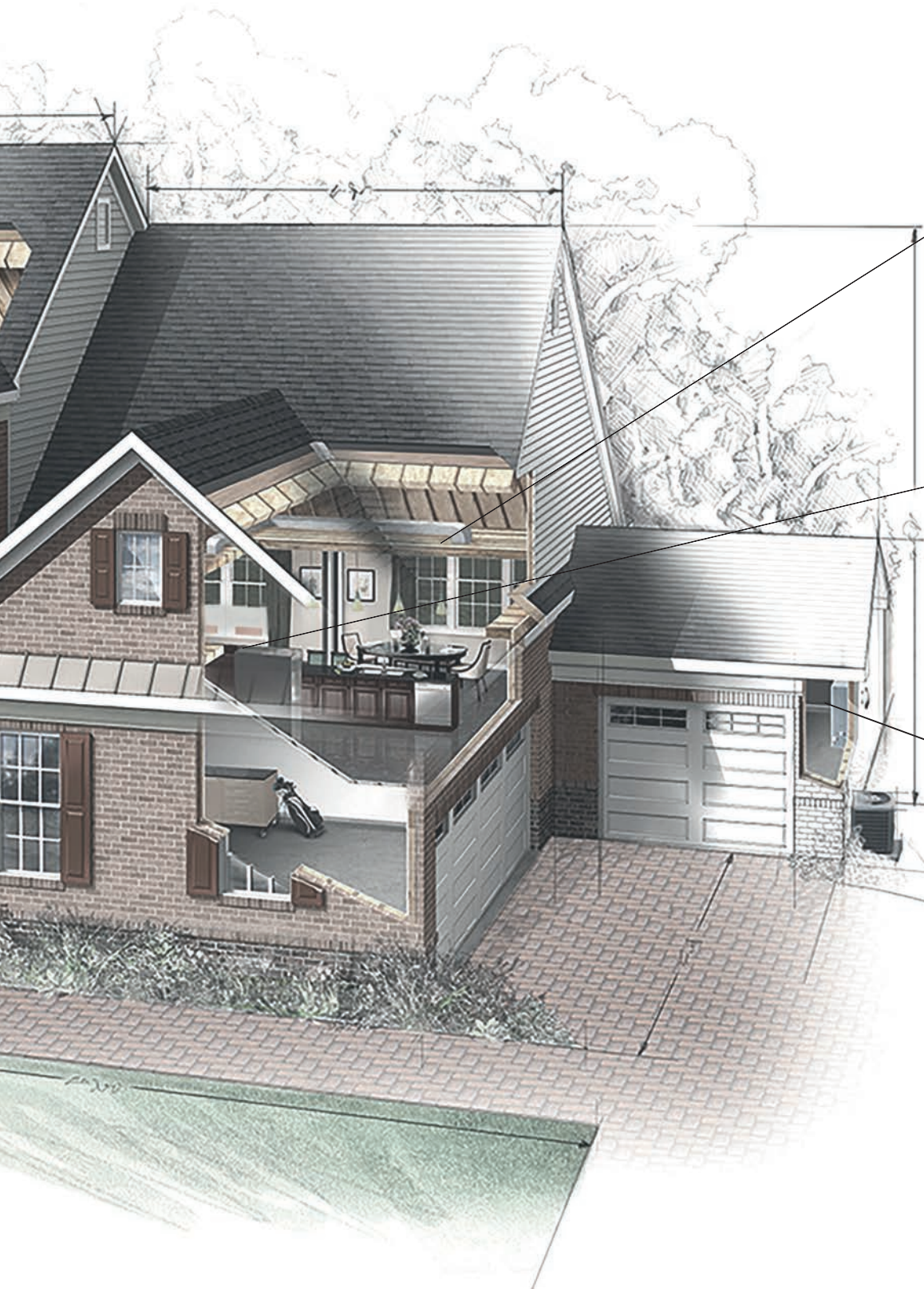

AL FLEKO CSÖVEK
AL FLEKO ROHRE



AJTÓBA SZERELHETŐ SZELLŐZŐRÁCSOK
LÜFTUNGS-TÜRGITTER, PLASTIK



**ROZSDAMENTES ACÉL
REVÍZIÓS AJTÓ**
EDELSTAHL REVISIONSTÜR



ROZSDAMENTES ACÉL PROGRAM
EDELSTAHL-PROGRAMM

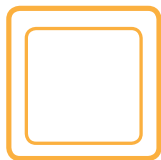

REVÍZIÓS AJTÓK
DIE TÜREN



SZELLŐZŐRÁCSOK
LÜFTUNGSGITTER

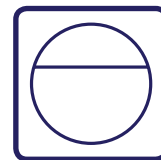

VENTILÁCNÝ SYSTÉM KOVOVÝ
METALL LÜFTUNGSSYSTEM

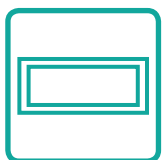

STAVEBNICOVÝ VENTILÁCNÝ SYSTÉM, PLASTOVÝ
MODULARES BELÜFTUNGSSYSTEM, PLASTIK



AXIÁLNE VENTILÁTORÝ
AXIAL-HAUSVENTILATOREN



KANALIZAČNÉ PRVKY
KANALELEMENTE



PRACOVNÉ RUKAVICE
ARBEITSHANDSCHUHE

ROZSDAMENTES ACÉL PROGRAM EDELSTAHL-PROGRAMM.....	8
REVÍZIÓS AJTÓK TÜREN.....	12
SZELLŐZŐRÁCSOK LÜFTUNGSGITTER.....	16
FÉM SZELLŐZŐRENDSZER METALL LÜFTUNGSSYSTEM.....	22
MODULÁRIS MŰANYAG SZELLŐZŐRENDSZER MODULARES BELÜFTUNGSSYSTEM, PLASTIK.....	24
AXIÁLIS VENTILÁTOROK AXIALVENTILATOREN.....	28
VÍZELVEZETŐ ELEMÉK KANALELEMENTE.....	32
TENYÉRMÁRTOTT MUNKAKESZTYŰK ARBEITSHANDSCHUHE.....	36





ROZSDAMENTES ACÉL PROGRAM EDELSTAHL-PROGRAMM



A kór revíziós ajtók és szellőzőrácsok kiváló minőségű élelmiszeripari DIN 1.4301 (AISI 304) rozsdamentes acélból készülnek. Az acél vastagsága garantálja a termék alaktartósságát.

Az ajtók polgári és ipari épületek építési nyílásainak fedésére szolgálnak, fejlesztésük során nagy hangsúlyt fektettek az esztétikára és a minőségre. A szellőzőrácsok építési célokra, épületnyílások burkolására, valamint lakó-, tető- és pincehelyiségek szellőztetésére szolgálnak. A rozsdamentes acél szellőzőrácsokat hálóval felszerelve szállítjuk a szellőzőrács-takarókat pedig rovarháló nélkül. A csomagolás mindkét típusú terméknél tartalmaz dübeleket és rozsdamentes acél csavarokat is.

Az Exkluzív NDE ajtók különleges nyitási rendszerrel - egy egyszerű plastikkártyával - nyithatók.

Edelstahltüren und -gitter sind aus hochwertigem Edelstahl der Klasse DIN 1.4301 (AISI 304) gefertigt. Eine ausreichende Blechdicke sorgt für ihre hohe Steifigkeit.

Die Türen sind zum Abdecken von Bauöffnungen in Privat- und Industriegebäuden bestimmt. Bei der Entwicklung wurde großer Wert auf Ästhetik und Qualität gelegt. Lüftungsgitter sind für Bauzwecke - zum Abdecken von Bauöffnungen und zum Belüften von Wohn-, Dach- und Kellerräumen bestimmt. Wir liefern Edelstahl-Lüftungsgitter mit Netz, sowie mit hochwertigen Edelstahlschrauben oder Abdeckungen ohne Gitter.

Die NDE Türen werden mit einer Eurokarte geöffnet.

EXKLUZÍV ROZSDAMENTES ACÉL AJTÓK / EDELSTAHL TÜREN EXKLUSIVE

Beszerelesési videó/Montagevideo

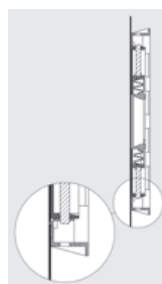
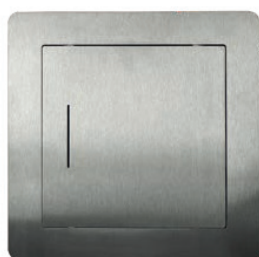

többlet / Übermaß 1 mm

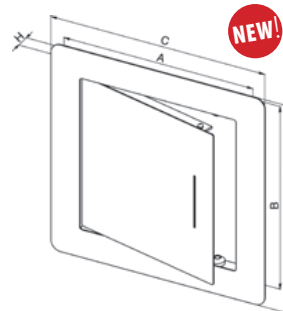

típus / Artikelbezeichnung	cikkszám / Bestellcode	a (mm)	b (mm)	c (mm)	d (mm)	h (mm)	db/kart. Stk/Krt
NDE 200x200 Exkluzív	163	198	198	224	224	20	15
NDE 200x300 Exkluzív	162	198	298	224	324	20	10
NDE 300x300 Exkluzív	161	298	298	324	324	20	15
NDE 400x400 Exkluzív	166	398	398	424	424	20	10

ROZSDAMENTES ACÉL REVÍZIÓS AJTÓK / EDELSTAHL REVISIONSTÜREN

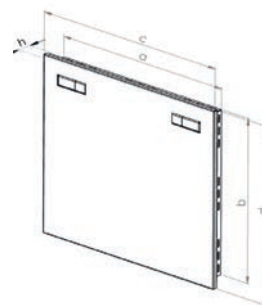

típus / Artikelbezeichnung	cikkszám / Bestellcode	a (mm)	b (mm)	c (mm)	d (mm)	h (mm)	db/kart. / Stk/Krt
NRD 400x400	143	397	397	430	430	40	1
NRD 400x600	145	397	597	430	630	40	1
NRD 500x500	144	497	497	530	530	40	1
NRD 600x600	146	597	597	630	630	40	1

ROZSDAMENTES ACÉL KÁDAJTÓK / EDELSTAHL BADEWANNEWARTUNGSTÜR

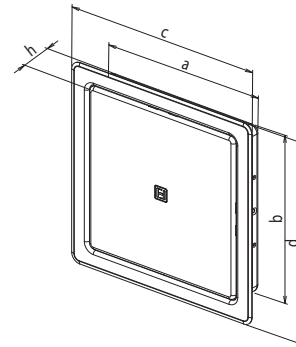

típus / Artikelbezeichnung	cikkszám / Bestellcode	a (mm)	b (mm)	c (mm)	d (mm)	e (mm)	h (mm)	db/kart. Stk/Krt
NVD 150 x 150	127	148	148	178	178	50	12	30
NVD 200 x 200	126	198	198	230	230	50	12	25
NVD 200 x 250	125	198	248	230	280	50	12	20
NVD 200 x 300	124	198	298	232	332	50	12	15
NVD 300 x 300	123	298	298	332	332	50	12	8

ROZSDAMENTES ACÉL SZELLŐZŐNYÍLÁS-TAKARÓK / EDELSTAHL LÜFTUNGSGITTER

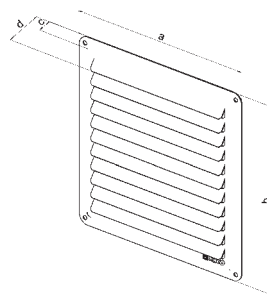

beépíthető keret és rovarháló nélkül - ohne Einbaurahmen

típus / Artikelbezeichnung	cikkszám / Bestellcode	a (mm)	b (mm)	c (mm)	db/kart. Stk/Krt
NVM 100 x 100 K	709	105	105	7	100
NVM 150 x 150 K	710	155	155	7	70
NVM 200 x 200 K	711	205	205	7	35
NVM 200 x 300 K	713	205	305	7	25
NVM 250 x 250 K	712	255	255	7	25
NVM 300 x 200 K	714	305	205	7	25
NVM 300 x 300 K	715	305	305	7	20

ROZSDAMENTES ACÉL SZELLŐZŐRÁCSOK - ROVARHÁLÓVAL / EDELSTAHL LÜFTUNGSGITTER

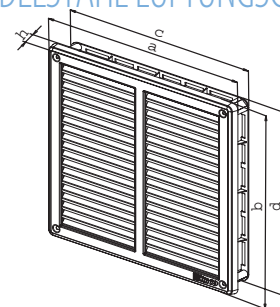

rovarháló / Insektenchutz

keret / Rahmen

típus / Artikelbezeichnung	cikkszám / Code	a (mm)	b (mm)	c (mm)	d (mm)	h (mm)	db/kart. Stk/Krt
NVM 250 x 250	708	255	255	243	243	9	20
NVM 200 x 200	707	205	205	190	190	9	30
NVM 150 x 150	701	155	155	143	143	9	50

KERÉK ROZSDAMENTES SZELLŐZŐRÁCSOK ROVARHÁLÓVAL / EDELSTAHL LÜFTUNGSGITTER

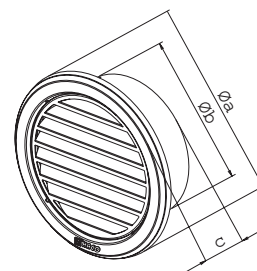
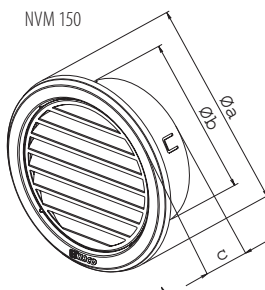

típus / Artikelbezeichnung	cikkszám / Code	Ø a (mm)	Ø b (mm)	c (mm)	db/kart. Stk/Krt
NVM 150 ●	706	180	150	38	40
NVM 125 ●	705	146	117	33	40
NVM 110	702	133	103	28	50
NVM 100 ●	704	127	99	28	60
NVM 75	703	97	70	22	80







REVÍZIÓS AJTÓK TÜREN



A revíziós ajtók polgári és ipari épületek építési nyílásainak fedésére szolgálnak. Fejlesztésük során nagy hangsúlyt fektettek az esztétikára, az egyszerűsége és a minőségre. A műanyag ajtók kiváló mechanikai és fizikai tulajdonságokkal rendelkező, magas UV-állóságú ASA műanyagból készülnek, ezáltal a termék felülete nem sárgul. Kültéri és beltéri használatra is alkalmasak. A fém revíziós ajtók 1 mm vastag horganyzott acéllemezből készülnek, RAL 9016 fehér porfestékkel festve. Főleg beltéri használatra készültek, kültéri használatra kínálatunkban is megtalálható rozsdamentes ajtókat javasoljuk.

Die Türen dienen zur Abdeckung von Bauöffnungen im Privat- und Industriebau. Im Entwicklungsprozess aller Typen von Türen wurde hoher Wert auf Ästhetik, Schlichtheit und Qualität gelegt. Kunststofftüren werden aus ASA-Material mit hervorragenden mechanischen und physikalischen Eigenschaften hergestellt, die sich in einer hohen Beständigkeit gegen UV-Strahlung manifestieren, während die Produktoberfläche nicht vergilbt. Die Türen sind sowohl für Innen-, als auch Außennutzung geeignet.

MŰANYAG KÁDAJTÓK / BADEWANNENTÜREN, PLASTIK

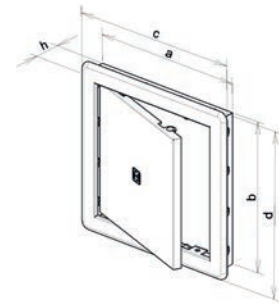

típus / Artikelbezeichnung	cikkszám / Bestellcode	a (mm)	b (mm)	c (mm)	d (mm)	h (mm)	db/kart. Stk/Krt
VD 150 x 150 fehér / weiß	104	148	148	164	164	19	30
VD 150 x 200 fehér / weiß	110	148	198	164	214	19	30
VD 150 x 300 fehér / weiß	132	148	298	164	318	24	35
VD 200 x 200 fehér / weiß	103	198	198	216	216	24	40
VD 200 x 250 fehér / weiß	108	198	248	218	268	24	30
VD 200 x 300 fehér / weiß	102	198	298	218	318	24	25
VD 300 x 300 fehér / weiß	101	298	298	318	318	24	20
VD 300 x 400 fehér / weiß	109	298	398	321	421	24	15

MŰANYAG REVÍZIÓS AJTÓK / REVISIONSTÜREN, PLASTIK



zár nélkül / ohne Schloss

zárral / mit Schloss



Zárható revíziós ajtó /
Revisionstüren ASA-Plastik mit Schloss



típus / Artikelbezeichnung	cikkszám / Bestellcode	a (mm)	b (mm)	c (mm)	d (mm)	h (mm)	db/kart. Stk/Krt
RD 400 x 400 fehér / weiß	111	397	397	430	430	40	7
RD 400 x 400 Z fehér / weiß	113 NO*	397	397	430	430	40	7
RD 400 x 600 fehér / weiß	115	397	597	430	630	40	7
RD 400 x 600 Z fehér / weiß	117 NO*	397	597	430	630	40	7
RD 500 x 500 fehér / weiß	121	497	497	530	530	40	7
RD 500 x 500 Z fehér / weiß	122 NO*	497	497	530	530	40	7
RD 600 x 600 fehér / weiß	119	597	597	630	630	40	7
RD 600 x 600 Z fehér / weiß	120 NO*	597	597	630	630	40	7

☒ * megrendelésre / auf Bestellung

NYOMÓZÁRAS FÉM REVÍZIÓS AJTÓK REVISIONSTÜREN METAL MIT PUSH-LOCK

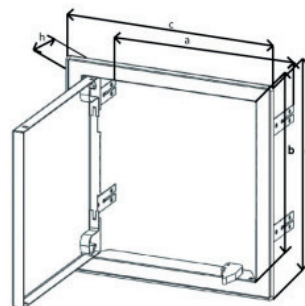

típus / Artikelbezeichnung	cikkszám / Bestellcode	a (mm)	b (mm)	c (mm)	d (mm)	e (mm)	h (mm)	db/kart. Stk/Krt
RDK 150 x 150 TZ	160	150,3	150,3	184,5	184,5	80	27	24
RDK 200 x 200 TZ	159	200,3	200,3	234,5	234,5	80	27	14
RDK 300 x 300 TZ	158	300,3	300,3	334,5	334,5	80	27	15

FÉM REVÍZIÓS AJTÓK / REVISIONSTÜREN METALL



négyszögletes kulcs / Vierkantschlüssel
K 7x7
alkatrész / Ersatzteil

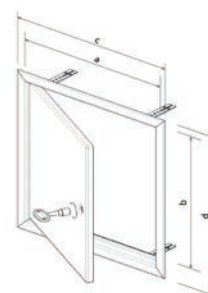
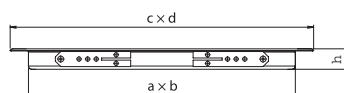

típus / Artikelbezeichnung	cikkszám / code	a (mm)	b (mm)	c (mm)	d (mm)	e (mm)	h (mm)	zárok száma / Verschlüsse	db/kart. Stk/Krt
RDK 400 x 600 komp.	138	390	590	438	638	80	22	1	1
RDK 500 x 500 komp.	139	490	490	538	538	80	22	1	1
RDK 600 x 600 komp.	140	590	590	638	638	80	22	1	1
RDK 600 x 800 komp.	141	590	790	638	838	80	22	2	1
RDK 800 x 800 komp.	142	790	790	838	838	80	22	2	1
Kulcs / Schlüssel K 7x7	N5025	-	-	-	-	-	-		

CSEMPEMÁGNES / MAGNETEN UNTER FLIESEN

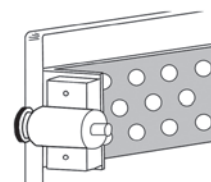

típus / Artikelbezeichnung	cikkszám / Bestellcode	db/kart. Stk/Krt
MPO UNI 01	131	60



PORÁLLÓ GIPSKARTON BETÉTES SZERELŐAJTÓK

GIPSKARTON TÜREN, STAUBDICHT

GKBi 12.5 mm-es zöld karton (nedves örnnyezetben is alkalmazható)
Grüne Gipsplatte GKBi 12.5 mm (Einsatz in Feuchträumen)

nyomózár, levehető belső keret, kefetömítés

PUSH-Lock, vom Rahmen abnehmbar, Bürstendichtung

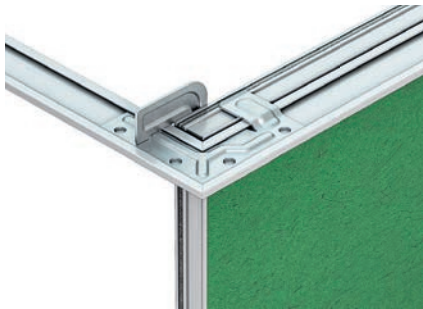
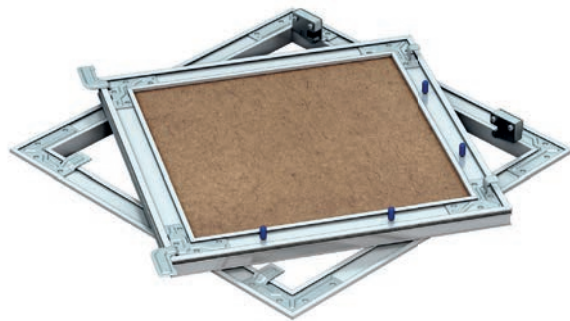
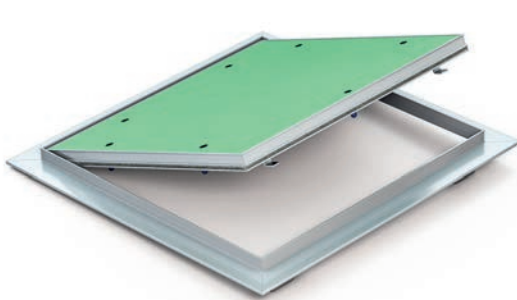

Műszaki levlél / Technisches Datenblatt

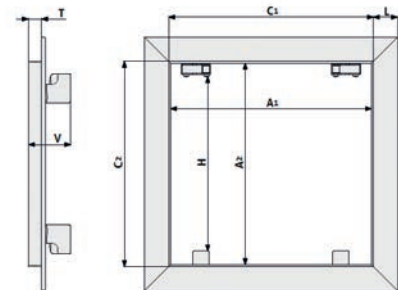

típus / Artikelbezeichnung	cikkszám / Bestellcode	c1 (mm)	c2 (mm)	L (mm)	H (mm)	A1 (mm)	T (mm)	V (mm)
SD 150x150 PT, porálló / staubdicht	5385	154	154	24	124	150	13	43
SD 200x200 PT, porálló / staubdicht	5220	204	204	24	174	200	13	43
SD 200x300 PT, porálló / staubdicht	5221	204	304	24	274	200	13	43
SD 250x250 PT, porálló / staubdicht	5544	254	254	24	224	250	13	43
SD 300x300 PT, porálló / staubdicht	5222	304	304	24	274	300	13	43
SD 300x400 PT, porálló / staubdicht	5223	304	404	24	374	300	13	43
SD 400x400 PT, porálló / staubdicht	5225	404	404	24	374	400	13	43
SD 400x600 PT, porálló / staubdicht	5226	404	604	24	574	400	13	43
SD 500x500 PT, porálló / staubdicht	5227	504	504	24	474	500	13	43
SD 600x600 PT, porálló / staubdicht	5228	604	604	24	574	600	13	43
SD 500x700 PT, porálló / staubdicht *	5538	504	704	24	674	500	13	43
SD 400x800 PT, porálló / staubdicht *	2598	404	804	24	774	400	13	43
SD 600x800 PT, porálló / staubdicht *	2254	604	804	24	774	600	13	43

*csak személyes átvétellel / Nur persönliche Abholung

TŰZGÁTLÓ GIPSZKARTON BETÉTES SZERELŐAJTÓK BRANDSCHUTZ GIPSKARTON TÜREN



Műszaki levlél / Technisches Datenblatt

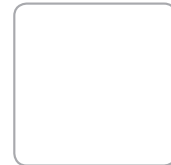

GIPSZKARTONFALBA SZERELHETŐ / WANDMONTAGE 25mm-EI45

nyomózár, fix pántok, tűzgátló tömítés, ásványgyapot
PUSH-LOCK, feste Scharniere, Brandschutz-Isolation

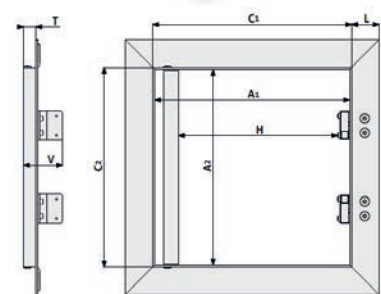
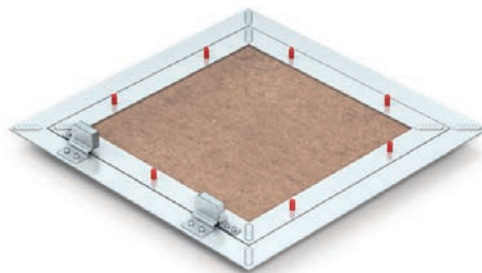

Certifikát č./ Zertifikat Nr.: 216/C5a/2015/0111/0/S5
Označenie certifikátu/Zertifikatsbezeichnung: RDHS

MENNYEZETBE SZERELHETŐ / DECKENMONTAGE 25 mm – EI45

nyomózár, fix pántok, tűzgátló tömítés, ásványgyapot
PUSH-LOCK, feste Scharniere, Brandschutz-Isolation, Mineralwolle

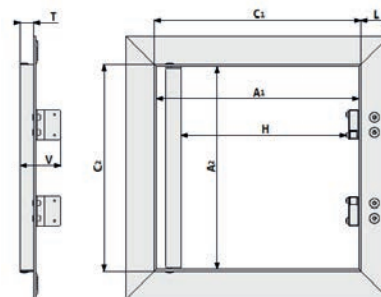
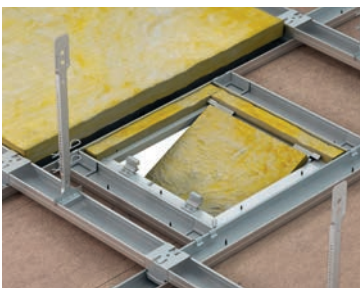
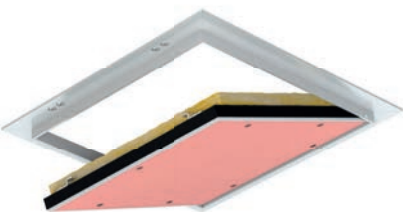

Teljesítmény nyilatkozat száma / Zertifikat Nr.:

216/C5a/2016/0012/0/S5

Teljesítmény nyilatkozat jelölése / Zertifikatsbezeichnung:

SKHS

típus / Artikelbezeichnung	cikkszám / Code	c1 (mm)	c2 (mm)	L (mm)	H (mm)	A1 (mm)	T (mm)	V (mm)
PP SD 200x200 gipszkartonfalba, tűzgátló EI45/feuerfeste EI45	4727	204	204	25,5	148	200	25,5	54
PP SD 200x200 mennyezetbe, tűzgátló EI45/feuerfeste EI45	5005	204	204	25,5	148	200	25,5	54
PP SD 300x300 gipszkartonfalba, tűzgátló EI45/feuerfeste EI45	4728	304	304	25,5	248	300	25,5	54
PP SD 300x300 mennyezetbe, tűzgátló EI45/feuerfeste EI45	5004	304	304	25,5	248	300	25,5	24
PP SD 400x400 gipszkartonfalba, tűzgátló EI45/feuerfeste EI45	4729	404	404	25,5	348	400	25,5	54
PP SD 400x400 mennyezetbe, tűzgátló EI45/feuerfeste EI45	5003	404	404	25,5	348	400	25,5	24

Tűzgátló gipszkarton szerelőajtók kérésre rendelhetők téglafalazatba szerelhető változatban és más méretekben is. / Brandschutztüren können nach maß bestellt werden und ins Mauerwerk



SZELLŐZŐRÁCSOK LÜFTUNGSGITTER



A szellőzőrácsokat építési célokra - építési nyílások lefedésére, valamint lakó-, tető- és pinceterek szellőztetésére - tervezték. Kínálatunkban megtalálható három kivitelezésben: műanyagból, rozsdamentes acélból és fából készítve.

Műanyag szellőzőrácsaink kiváló minőségű ASA műanyagból készülnek, mely ellenáll az UV sugárzásnak, így kültéri és beltéri használatra egyaránt alkalmasak. Rovarhálóval vannak felszerelve. Portfóliónkban található zárható és gravitációs szellőzőrácsok, valamint beépíthető keret nélküli nyílás-takarók. A fa rácsok rovarháló és felületkezelés nélkül, bükkfából készülnek. A felhasznált fa 8%-os nedvességtartalomra szárítva, beltéri használatra készült.

Lüftungsgitter dienen für Bauzwecke - zur Abdeckung von Bauöffnungen und Belüftung von Wohn-, Dach- und Kellerräumen. Die Gitter können auch einzweckig sein, wie z. B. für Türen. Wir liefern Gitter in den Ausführungen Kunststoff, Edelstahl und Holz. Kunststoffgitter werden mit Netz hergestellt, auch verschließbar, Schwerkraftgitter, Klappen. Kunststofftüren werden aus ASA-Material mit hervorragenden mechanischen und physikalischen Eigenschaften hergestellt, die sich in einer hohen Beständigkeit gegen UV-Strahlung manifestieren, während die Produktoberfläche nicht vergilbt.

Holzgitter sind ohne Netz, ohne Oberflächenbehandlung - aus Buche. Das verwendete Holz wurde auf 8 % Feuchte getrocknet und ist nur für eine Innennutzung geeignet.

MŰANYAG SZELLŐZŐNYÍLÁS-TAKARÓK - rovarhálóval, keret nélkül LÜFTUNGSGITTER MIT INSEKTENSCHUTZ OHNE EINBUARAHMEN



beépíthető keret nélkül / ohne Einbuarahmen

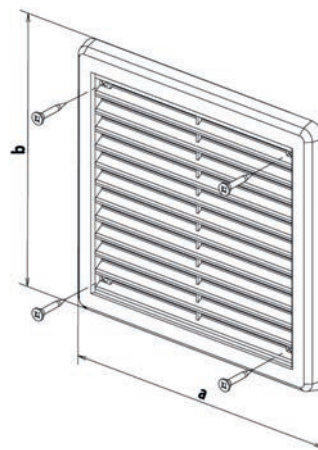

típus / Artikelbezeichnung	cikkszám / Bestellcode	a (mm)	b (mm)	db/kart. / Stk/Krt
VM 300 x 300 K fehér/weiß	301	305	305	40
VM 300 x 300 K barna/braun	302 NO*	305	305	40
VM 250 x 250 K fehér/weiß	303	255	255	50
VM 200 x 300 K fehér/weiß	315	205	305	60
VM 200 x 200 K fehér/weiß	305	205	205	90
VM 175 x 250 K fehér/weiß	317	180	255	70
VM 150 x 150 K fehér/weiß	313	155	155	150
VM 150 x 150 K barna/braun	314 NO*	155	155	150
VM 100 x 100 K fehér/weiß	307	105	105	200

☒ * megrendelésre / auf Bestellung

ÁLLÍTHATÓ MŰANYAG SZELLŐZŐNYÍLÁS-TAKARÓK - rovarhálóval, keret nélkül LÜFTUNGSGITTER MIT INSEKTENSCHUTZ- EINSTELLBAR

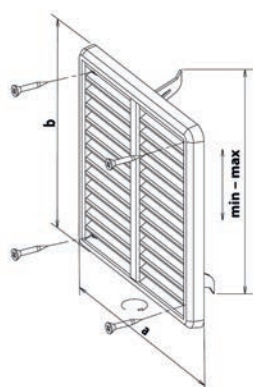

beépíthető keret nélkül/ ohne Einbuarahmen

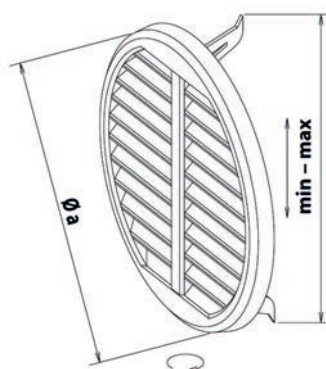

típus / Artikelbezeichnung	cikkszám / Bestellcode	a (mm)	b (mm)	Øa (mm)	min-max (mm)	db/kart. / Stk/Krt
VM pr. 125-160 KS fehér	415	-	-	175	125-160	100
VM pr.75-125 KS fehér	417	-	-	140	75-125	150
VM 175 x 175 KS fehér	309	175	175	-	125-160	80
VM 150 x 150 KS fehér	311	150	150	-	75-125	100

MŰANYAG SZELLŐZŐRÁCSOK - rovarhálóval, beépíthető kerettel LÜFTUNGSGITTER MIT EINBUARAHMEN UND INSEKTENSCHUTZ



rovarháló / Insektenschutz



beépíthető keret/ Rahmen

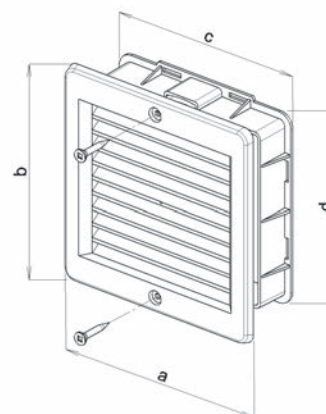

típus / Artikelbezeichnung	cikkszám / Bestellcode	a (mm)	b (mm)	c (mm)	d (mm)	db/kart. / Stk/Krt
VM 300 x 300 fehér / weiß	217	305	305	293	293	15
VM 200 x 200 fehér / weiß	203	205	205	190	190	30
VM 150 x 200 fehér / weiß	207	155	205	149	186	50
VM 150 x 150 fehér / weiß	211	155	155	143	143	60
VM 150 x 150 barna / braun	212 NO*	155	155	143	143	60

☒ * megrendelésre / auf Bestellung

LAMELLÁS MŰANYAG SZELLŐZŐRÁCSOK - rovarháló nélkül, beépíthető kerettel LÜFTUNGSGITTER MIT EINBUARAHMEN UND MIT JALOUSIEN



lamellák / Jalousien

beépíthető keret / Rahmen

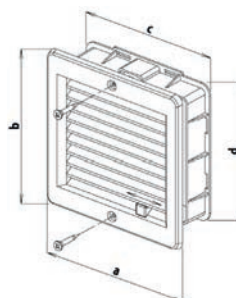

typ / Artikelbezeichnung	obj. č. / Bestellcode	a (mm)	b (mm)	c (mm)	d (mm)	ks/kart. / Stk/Krt
VM 200 x 200 U fehér / weiß	205	205	205	190	190	30
VM 150 x 200 U fehér / weiß	209	155	205	149	186	50
VM 150 x 150 U fehér / weiß	213	155	155	143	143	60

KERES MŰANYAG SZELLŐZŐRÁCSOK - rovarhálósval LÜFTUNGSGITTER RUND MIT INSEKTENSCHUTZ

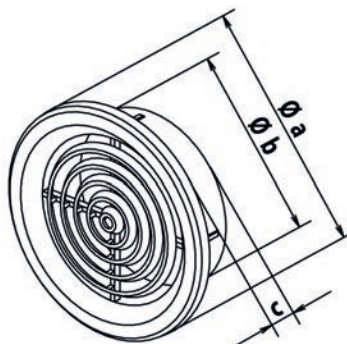
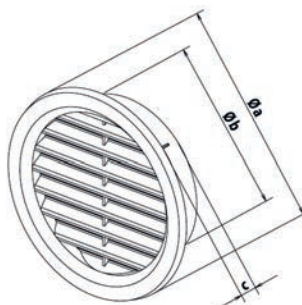

típus / Artikelbezeichnung	cikkszám / Bestellcode	Øa (mm)	Øb (mm)	c (mm)	ks/kart. / Stk/Krt
VM 150 fehér / weiß ●	401	179	151	25	60
VM 150 barna / braun ●	402	179	151	25	60
VM 140 fehér / weiß	403	160	133	25	70
VM 140 barna / braun	404	160	133	25	70
VM 125 fehér / weiß ●	405	144	118	25	100
VM 125 barna / braun ●	406	144	118	25	100
VM 110 fehér / weiß	407	130	105	25	100
VM 110 barna / braun	408	130	105	25	100
VM 100 fehér / weiß ●	409	123	99	25	100
VM 100 barna / braun ●	410	123	99	25	100
VM 75 fehér / weiß	411	92	70	25	200
VM 75 barna / braun	412	92	70	25	200
VM 50 fehér / weiß *	413**	60	46	14	200
VM 50 barna / braun *	414**	60	46	14	200

* rovarháló nélkül / ohne Insektenschutz

** 4 db egy csomagolásban / 4 Stück in Verpackung

KERÉK, ZÁRTHATÓ MŰANYAG SZELLŐZŐRÁCSOK - rovarháló nélkül LÜFTUNGSGITTER RUND MIT VERSCHUSS

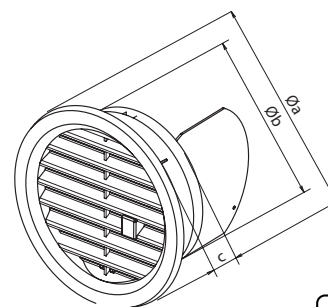
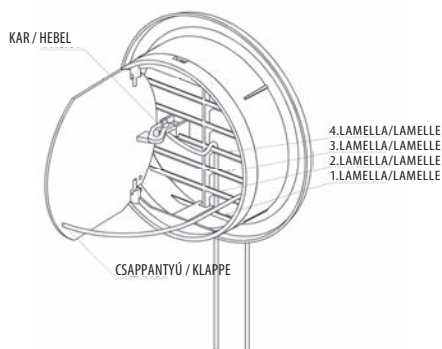

típus / Artikelbezeichnung	cikkszám / Bestellcode	Øa (mm)	Øb (mm)	c (mm)	db/kart. / Stk/Krt
VM priemer 110 U fehér	421	130	105	34	90
VM priemer 125 U fehér ●	423	144	118	36	70

ÁLLÍTHATÓ LÉGSZELEPEK TELLERVENTIL MIT REGULIERUNG

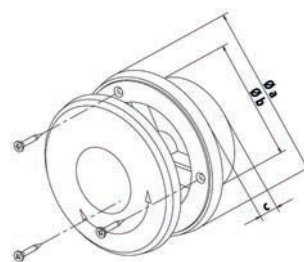

típus / Artikelbezeichnung	cikkszám / Bestellcode	Øa (mm)	Øb (mm)	db/kart. / Stk/Krt
TV Ø125 ●	419	159	118	30
TV Ø100 ●	420	140	99	50

AJTÓBA SZERELHETŐ MŰANYAG SZELLŐZŐRÁCSOK LÜFTUNGS- TÜRGITTER

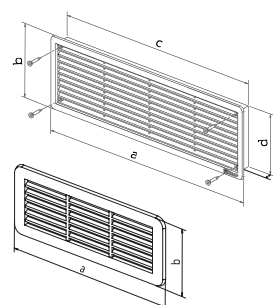
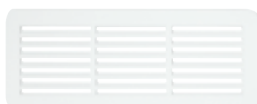

típus / Artikelbezeichnung	cikkszám / Bestellcode	a (mm)	b (mm)	c (mm)	d (mm)	h (mm)	db/kart. / Stk/Krt
VM 150 x 60 fehér / weiß*	235	150	60	-	-	-	200
VM 500 x 90 D barna / weiß*	201	497	90	475	68	15	30
VM 500 x 90 D fehér / braun*	202	497	90	475	68	15	30
VM 400 x 130 D fehér / weiß*	231	400	132	378	109	15	25
VM 400 x 130 D barna / braun*	232	400	132	378	109	15	25

* 2 db egy csomagolásban / 2 Stück in Verpackung



GRAVITÁCIÓS MŰANYAG SZELLŐZŐRÁCSOK - rovarháló nélkül GRAVITATION LÜFTUNGSGITTER



G - gravitációs lamellák / Gravitationslamellen

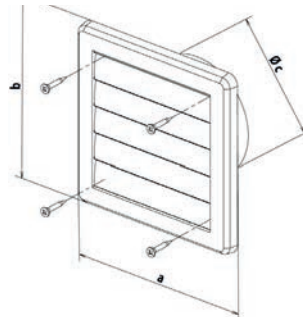

GK - Gravitációs visszacsapó szelep / Gravitationsklappen

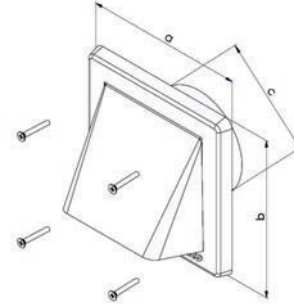

típus / Artikelbezeichnung	cikkszám / Bestellcode	a (mm)	b (mm)	Øc (mm)	db/kart. / Stk/Krt
VM 200 x 200 G/150 fehér ●	237	205	205	151	60
VM 175 x 175 G/125 fehér ●	233	175	175	118	70
VM 150 x 150 G/100 fehér ●	215	155	155	99	80
VM 150x150 GK/100 fehér ●	239	155	155	99	40
VM 175x175 GK/125 fehér ●	240	175	175	118	28

LAKKOZOTT, FÉM KANDALLÓ SZELLŐZŐRÁCSOK KAMINGITTER LACKIERT, METALL

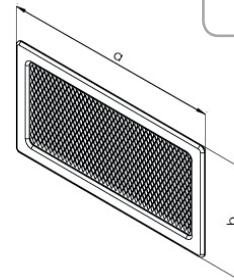

típus / Artikelbezeichnung	cikkszám / Bestellcode	a (mm)	b (mm)	c (mm)	db/kart. / Stk/Krt
LKM 170x170 B	716	170	170	45	24
LKM 170x490 B	717	481	170	45	8
LKM 170x170 UB	718	170	170	45	24
LKM 170x490 UB	719	481	170	45	8
LKM 170x170 G	720	170	170	45	24
LKM 170x490 G	721	481	170	45	8
LKM 170x170 UG	722	170	170	45	24
LKM 170x490 UG	723	481	170	45	8

B - fehér / weiß

UB - zárható fehér / mit Verschluss, weiß

G - grafitzürke / graphit

UG - zárható grafitzürke / mit Verschluss, graphit

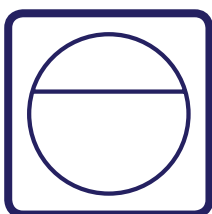

FÉM SZELLŐZŐRENDSZER LÜFTUNGSSYSTEM



A félig rugalmas alumínium légcsatornák hajlíthatók és széthúzhatók. 80 mikron vastag alumínium lemezből és fémből készülnek. Légmentesen zárhatók, 250 °C-ig hőállóak és a táblázatban megadott maximális hosszra nyújthatók. Csőbilinccsel vagy ALU ragasztószalag segítségével rögzíthetők pl. a szellőzőrácsához. A csövekhez csatlakoztathatók a méretével kompatibilis tartozékok is, ami lehetővé teszi egy komplex elszívórendszer kialakítását.

Der halbflexible Luftkanal aus Aluminium ist biegsam und erweiterbar. Es besteht aus Aluminium, Metall, hat eine Hitzebeständigkeit bis 250°C, Dicke 80 Mikron und ist luftdicht. Die Montage erfolgt mittels Clip oder PVC-Klebeband, kann z. B. zum Lüftungsgitter gefestigt werden. Das Rohr kann auf die maximale Länge gedehnt werden, siehe Tabelle. An die Verrohrung können kompatible Zubehörelemente angeschlossen werden, was ermöglicht die Montage einer komplexen Absauganlage.

AL FLEXO ALUMÍNÍUM LÉGCSATORNÁK ALUMINIUM FLEXO ROHRE

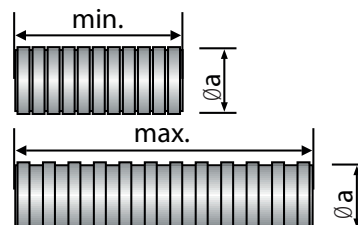

típus / Artikelbezeichnung	cikkszám / Bestellcode	Øa (mm)	min-max (mm)	db/kart. / Stk/Krt
Al flexo 100/1m ●	602	102	230 - 1000	35
Al flexo 125/1m ●	601	122	230 - 1000	25
Al flexo 150/1m ●	610	152	230 - 1000	16
Al flexo 100/2,5m ●	604	102	580 - 2500	15
Al flexo 125/2,5m ●	603	122	580 - 2500	12
Al flexo 150/2,5m ●	609	152	580 - 2500	7

FÉM CSŐBILINCSEK SCHLAUCHKLEMME METALL

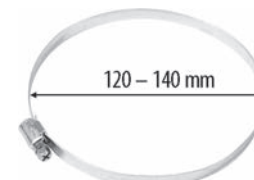

típus / Artikelbezeichnung	cikkszám / Bestellcode	min (mm)	max (mm)	db/kart. / Stk/Krt
HS W1 100* ●	606	Ø90	Ø110	80
HS W1 125* ●	605	Ø120	Ø140	60
HS W1 150* ●	612	Ø140	Ø160	50

* 2 db egy csomagolásban / 2 Stück in Verpackung

FÉM CSŐTOLDÓK

ROHRVERBINDER METALL

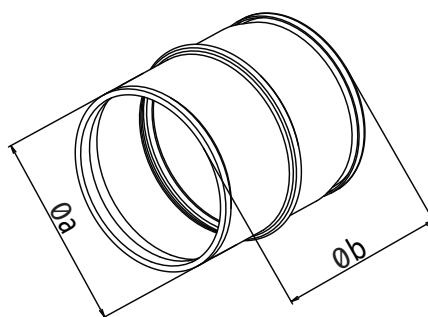

típus / Artikelbezeichnung	cikkszám / Bestellcode	$\varnothing a$ (mm)	$\varnothing b$ (mm)	falvastagság / Blechdicke (mm)	ks/kart. / Stk/Krt
HSK 100 ●	608	98	80	0,6	70
HSK 125 ●	607	118	80	0,6	45
HSK 150 ●	611	148	80	0,6	30

FÉM CSŐSZŰKÍTŐ ELEMÉK

REDUZIERSTÜCK METALL

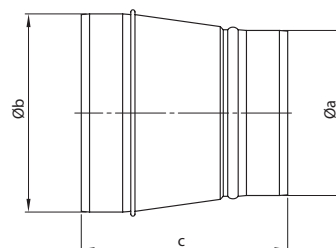

típus / Artikelbezeichnung	cikkszám / Bestellcode	$\varnothing a$ (mm)	$\varnothing b$ (mm)	c (mm)	falvastagság / Blechdicke (mm)	db/kart. / Stk/Krt
RK 100/125 ●	638	120	100	125	0,6	25
RK 125/150 ●	639	150	120	125	0,6	20

FÉM VISSZACSAPO SZELEPEK

RÜCKSTAUKLAPPE, STAHLBLECH METALL

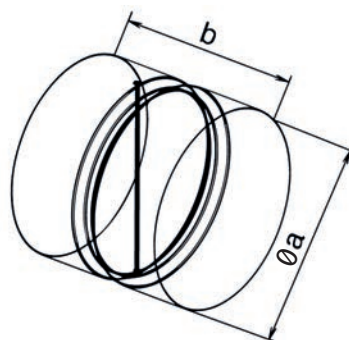

típus / Artikelbezeichnung	cikkszám / Bestellcode	$\varnothing a$ (mm)	b (mm)	falvastagság / Blechdicke (mm)	db/kart. / Stk/Krt
ZKK 100 ●	641	100	86	0,6	60
ZKK 125 ●	642	125	100	0,6	36
ZKK 150 ●	643	150	120	0,6	20

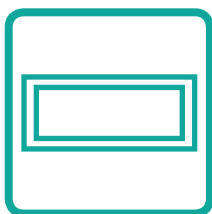

MODULÁRIS, MŰANYAG SZELLŐZŐRENDSZEREK

MODULARES BELÜFTUNGSSYSTEM PLASTIK

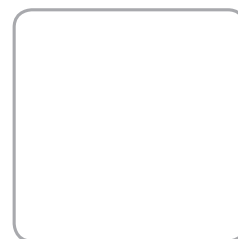

A műanyag, moduláris szellőzőrendszerek kisebb lakóterek szellőzésére szolgálnak (pl. konyhák, fürdőszobák, WC stb).

A termékek kiváló minőségű PVC és ASA műanyagokból készülnek. A lapos és kerek légcsatornákhoz hozzáadott antistatikus anyag meggátolja a porlerakódást a csövekben. Egyszerű csatlakoztatás, gyors összeszerelés, kis súly. A termék 1,5 mm-es falvastagsága garantálja a termékek alaktartósságát. Az egyes elemek összeilleszthetők, a csatlakozások pedig pormentesen lezárhatók szilikonnal vagy ragasztószalaggal. A légcsatornák hossza egyszerűen alakítható – például vasfűrész segítségével.

A teljes rendszer korrózióálló. A szellőzőrendszerhez tartozó számos elem és alakzat lehetővé teszi komplex szellőztető rendszerek létrehozását, egyes elemekhez egyéb HACO termékek is csatlakoztathatók (szellőzőrácsok, ventilátorok stb).

A PVC műanyag 80 °C-ig hőálló.

Das modulare System aus Kunststoff ist für die Belüftung kleinerer Räume (Küchen, Badezimmer, Toiletten usw.) bestimmt. Die Produkte werden aus hochwertigen PVC- und ABS-Kunststoffen hergestellt, bei Flach- und Rundrohren zusätzlich mit einer antistatischen Komponente zur Verhinderung von Staubablagerungen.

Produktwandstärke von 1,5 mm garantiert eine Dimensionsstabilität. Die Einzelteile werden durch einfaches Stecken verbunden. Die Fuge (Verbindung) kann mit Silikon oder Kleband abgedichtet werden. Einfacher Anschluss, schnelle Montage, geringes Gewicht.

Die Anzahl der Elemente und Formen ermöglicht komplexe Lüftungskanäle zu erstellen. Die Längenverstellung ist einfach - z. B. mit einer Metallsäge. Das System ist Korrosionsbeständig. An die Einzelteile können auch andere HACO-Produkte (Lüftungsgitter, Ventilatoren und andere) angeschlossen werden.

PVC-Material ist bis zu einer Temperatur von 80 Grad hitzebeständig.

ALKALMAZÁSI MINTA A SZELLŐZŐRENDSZERHEZ

ANWENDUNGSBEISPIELE DES LÜFTUNGSSYSTEMS

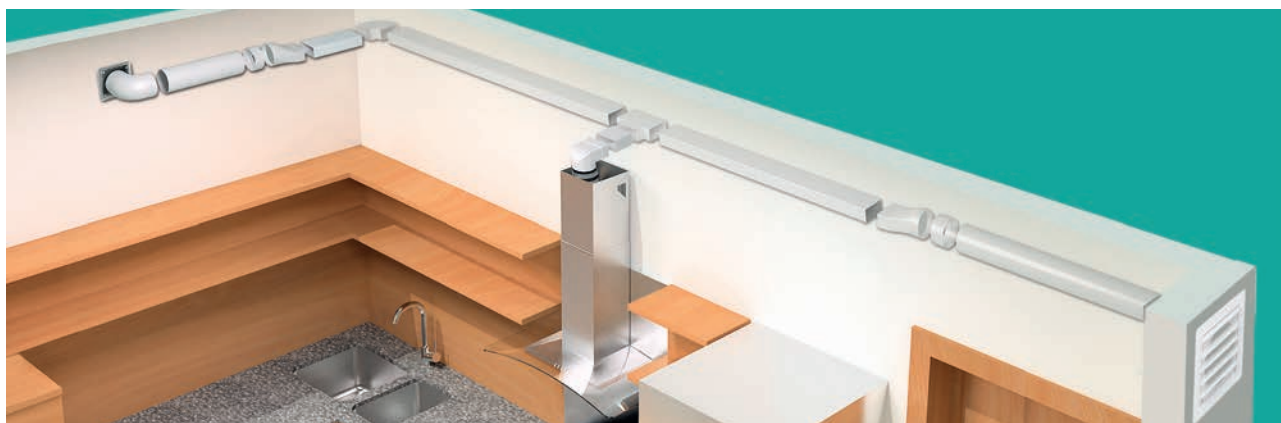

LAPOS LÉGCSATORNÁK

FLACHKANAL

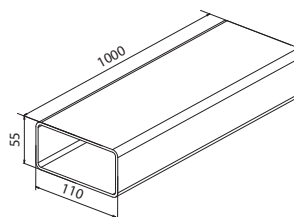

PVC

típus / Artikelbezeichnung	cikkszám / Bestellcode	a (mm)	b (mm)	c (mm)	db/kart. / Stk/Krt
V 110x55x1000	0632	110	55	1000	21
V 110x55x500	0613	110	55	500	42
V 220x55x1000	0644	220	55	1000	10
V 220x55x500	0645	220	55	500	20

TARTOZÉKOK LAPOS LÉGCSATORNÁKHOZ / FLACHKANALZUBEHÖR

NEW!

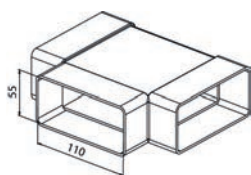

T idom / Flaches T-Stück CTP 3x110x55

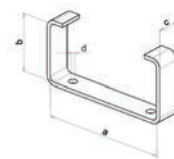

Csörögztető idom / Flachkanal - Halter UMP 110x55

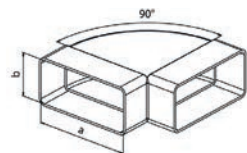

Vízszintes könyök idom / Flachkanal-Bogen waagerecht CKH 2x110x55

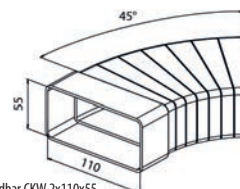

Állítható könyök idom (45°) / Flachkanal-Bogen, abscheidbar CKW 2x110x55

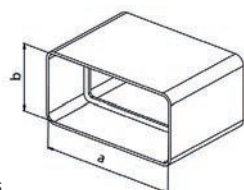

Lapos csőtoldó idom / Flachkanal - Verbinder CVP 110x55

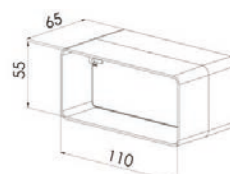

Visszacspő szelep lapos légszatórnához / Rückstauklappe Plastik ZKP 110x55

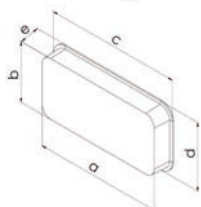

Műanyag csőlezáró idom / Plastikstopfen ZP 110x55

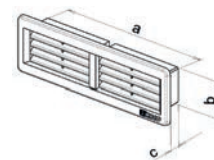

Szellőzőrács lapos légszatórnához / Lüftungsgitter zum Belüftungssystem VM 110x55 biela

PVC

típus / Artikelbezeichnung	cikkszám / Bestellcode	a (mm)	b (mm)	c (mm)	d (mm)	db/kart. / Stk/Krt
CTP 3x110x55	614	110	55	188	150	28
CTP 3x220x55	667	220	55	310	270	10
CKH 2x110x55	615	110	55	152	-	35
CKH 2x220x55	661	220	55	267	-	11
CVP 110x55	616	110	55	70	-	50
CVP 220x55 CKP	650	220	55	70	-	50
2 x 110 x 55 CKP	617	110	55	99	-	40
2x220x55 UMP	651	220	55	104	-	20
110x55 UMP	619	110	55	20	-	100
220x55 CKW	662	220	55	20	-	70
2x110x55 VM	620	110	55	-	-	30
110x55 biela	658	110	55	24	-	70
VM 220x55 biela	659	220	55	24	-	90
ZKP 110x55	692	110	55	60	-	50
ZP 110x55	693	107	51	112	56	250

KERES LÉGCSATORNÁK RUNDKANAL

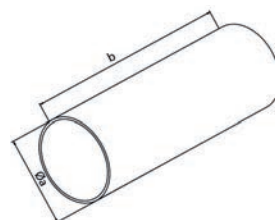

PVC

típus / Artikelbezeichnung	cikkszám / Bestellcode	Øa (mm)	b (mm)	Øc - belső / innen (mm)	db/kart. / Stk/Krt
V 104x1000 ●	621	104	1000	100	11
V 104x500 ●	622	104	500	100	22
V 129x1000 ●	648	129	1000	125	8
V 129x500 ●	649	129	500	125	16
V 154x1000 ●	646	154	1000	150	5
V 154x500 ●	647	154	500	150	10

TARTOZÉKOK KEREK LÉGCSATORNÁKHOZ / RUNDKANALZUBEHÖR

NEW!

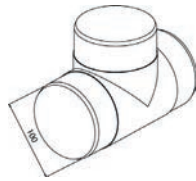

T idom / Flaches T-Stück CTO 3x100

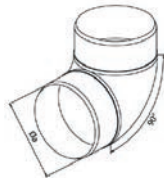

Vízszintes könyök idom / Rundkanal-Bogen waagerecht CKO 90/100

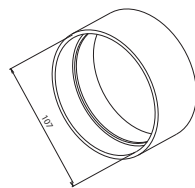

Kerek csötoldó idom / Rundkanal-Verbinder CVO 157

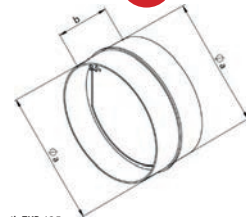

Visszacsapó szelep kerek légcatornához / Rückstauklappe Plastik ZKP 125

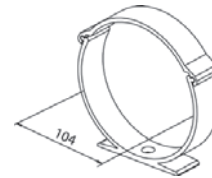

Csőörgítő idom / Rundkanal-Halter mit Durchmesser UMO 104

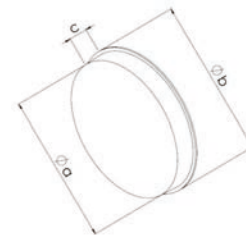

Műanyag csőlezáró elem / Plastikstopfen ZK 100

PVC

típus / Artikelbezeichnung	cikkszám / Bestellcode	a (mm)	b (mm)	c (mm)	db/kart. / Stk/Krt
CTO 3x100	623	Ø100	143	185	20
CTO 3x125	665	Ø125	177	-	20
CKO 90/100	624	Ø100	Ø147	-	14
CKO 90/125	663	Ø120	Ø174	227	10
CKO 90/150	666	Ø150	Ø210	-	8
CVO 157	652	Ø154	60	-	30
CVO 132	653	Ø129	60	-	55
CVO 107	625	Ø104	45	-	40
UMO 104	626	Ø104	20	-	45
UMO 129	664	Ø129	25	-	50
UMO 154	673	Ø154	25	-	35
ZKP 100	695	Ø100	60	-	90
ZKP 125	669	Ø125	60	-	60
ZKP 150	672	Ø150	60	-	10
ZK 100	694	Ø100	Ø115	15	120

VISSZACsapó SZELEPEK / GERUCHS-RÜCKSTAUKLAPPE



beszerelési videó/Montagevideo

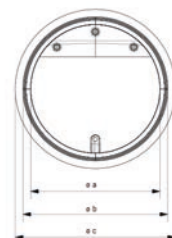

típus / Artikelbezeichnung	cikkszám / Bestellcode	a (mm)	b (mm)	c (mm)	db/kart. / Stk/Krt
PZK 100	678	Ø84	Ø94	Ø104	90
PZK 125	679	Ø112	Ø122	Ø132	50
PZK 150	680	Ø132	Ø144	Ø152	40
PZKD 100	682	Ø84	Ø94	Ø104	90
PZKD 125	683	Ø112	Ø122	Ø132	50
PZKD 150	684	Ø132	Ø144	Ø152	40

TARTOZÉKOK A SZELLŐZŐRENDSZERHEZ

ZUBEHÖR FÜR BELÜFTUNGSSYSTEME

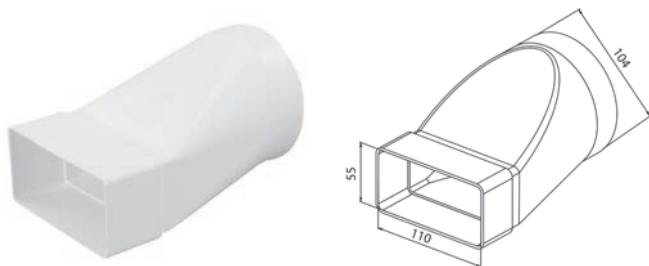

Átalakító idom / Übergangsstück zum Verbinden von Flachkanal mit Rundrohr CZD 104/110x55

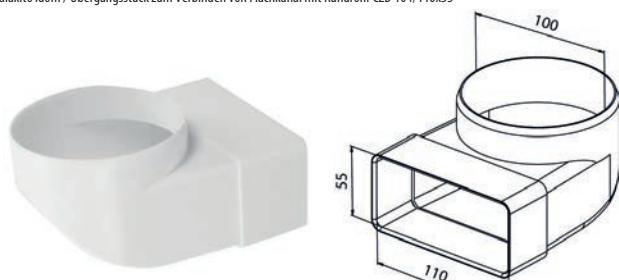

Átalakító idom (90°) / Bogen zum Verbinden von Flachkanal mit Rundrohr CKZ 100/110x55



Kondenzvízgyűjtő kerek légszatórnához / Kondensatsammler SBK -V150



Kondenzvízgyűjtő lapos légszatórnához / Kondensatsammler SBK 220x55 B

NEW!



Műanyag csőszűkítő idom / Reduzierstück RP 100/125

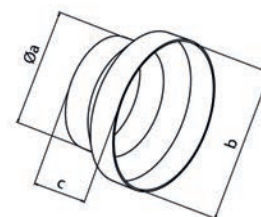

Kondenzvízgyűjtő kerek légszatórnához / Kondensatsammler SBK 100

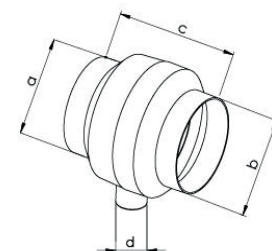

Kondenzvízgyűjtő lapos légszatórnához / Kondensatsammler SBK 110x55 P

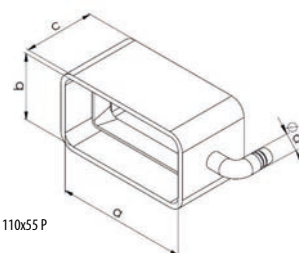

Univerzális, színtelen szilikon /
Universelles farbloses Silikon USB 60 G

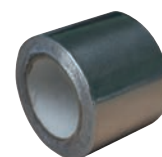

ALU öntapadó ragasztószalag /
Alu-Klebeband ALU páska 10Mx48mm

PVC

típus / Artikelbezeichnung	cikkszám / Bestellcode	a (mm)	b (mm)	c (mm)	d (mm)	e (mm)	db/kart. / Stk/Krt
CZD 104/110x55	630	110	55	Ø104	170	-	30
CZD 129/220x55	654	220	55	Ø129	210	-	10
CKZ 100/110x55	631	110	55	Ø100	150	80	40
CKZ 125/220x55	655	220	55	Ø125	185	80	20
RP 100/125	656	Ø100	129	66	-	-	50
RP 125/150	657	Ø125	158	66	-	-	35
SBK 100	660	Ø100	132	135	32	-	24
SBK 125	671	Ø125	125	136	32	-	15
SBK - V 150	674	Ø155	162	60	16	-	30
SBK 110x55 P	688	110	55	60	15	-	35
SBK 110x55 B	689	110	55	60	15	-	40
SBK 220x55 P	690	220	55	60	15	-	40
SBK 220x55 B	691	220	55	60	15	-	50
USB 60G	668						12
ALU páska	670						120



AXIÁLIS VENTILÁTOROK AXIALVENTILATOREN

Az axiális háztartási ventilátorok kisebb lakóterek, mint például konyhák, fürdőszobák, WC-k, de akár pincék, padlásterek és egyéb belső terek szellőztetésére is alkalmasak. Alacsony nyomásvesztéssel legfeljebb 3 m-es légcsatornához használhatók.

A motor strapabíró polikarbonát házba került, a ventilátorház UV stabil, primer fehér ABS műanyagból, a kábel tömszelencék pedig szilikonból készülnek. Az üzemi hőmérséklet -20°C és 40°C-ig terjed, hővédelem 125°C-ig.

A ventilátorhoz használható műanyag csappantyú is, ami megakadályozza a nemkívánatos szagok és a hideg levegő beáramlását a helyiségbe a ventilátor kikapcsolása után.

Bekapcsoláskor a levegő áramlásának köszönhetően a csappantyú kinyílik, kikapcsolás után pedig visszaáll az eredeti helyzetébe.

Védettségi szint:
DRIM ventilátorok – IP X2
Egyéb típusok – IP X4

Axial-Hausventilatoren eignen sich zur Belüftung von Haushalten, insbesondere von Küchen, Bädern, Toiletten, aber auch Kellern, Dachböden und anderen Innenräumen des Privatbaus. Sie eignen sich für kurze Luftkanäle bis 3m mit geringem Druckverlust.

Das Lüftergehäuse besteht aus primär weißem ABS-Kunststoff mit UV-Stabilisator, der Motor ist in einem robusten Polycarbonatgehäuse eingesetzt, die Kabelverschraubungen sind aus Silikon.

Die Abdeckung aller Lüfter ist IP X4.

Betriebstemperatur ist von -20°C bis 40°C, Wärmeschutz bis 125°C.

AV BASIC, AV PRO und AV JET sind mit Gleitlagern und AV PLUS und AV DRIM sind mit Kugellagern ausgestattet.

Die Kunststoff-Rückstauklappe für die Ventilatoren AV BASIC, PLUS, JET und PRO dient dazu, die Strömung von unerwünschten Gerüchen zu verhindern und der Rückfluss von kalter Luft in den Raum nach dem Ausschalten des Ventilators zu verhindern. Nach dem Einschalten öffnet sich die Rückstauklappe, nach dem Ausschalten geht es in seine Ausgangsstellung zurück.

Lüfterschutzabdeckung:
IP X2 – DRIM
IP X4 – für andere Typen

CSERÉLHETŐ TAKARÓPANELES DRIM VENTILÁTOROK AXIALVENTILATOR DRIM MIT AUSTAUSCHBAREN PLATTEN

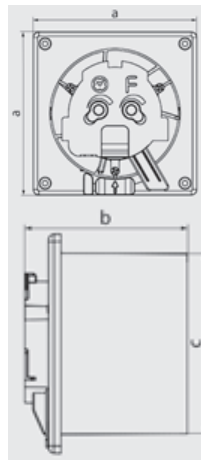
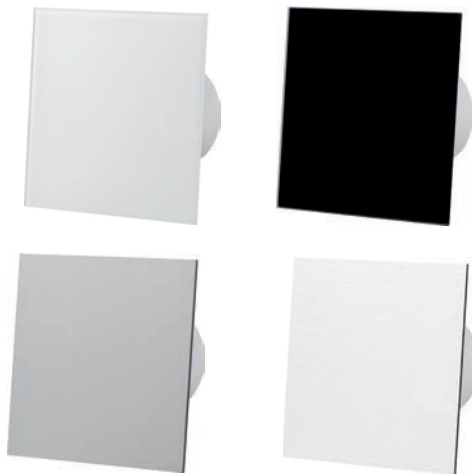

Beszerelési videó/Montagevideo



típus / Artikelbezeichnung	légáramlás / Durchlauf [m ³ /óra]	statikus nyomás / statische Druck [Pa]	akusztikus nyomás / Schalldruck 3 m [dB]	feszültség / Spannung [V, Hz]	teljesítmény / Leistung [W]	fordulatszám / Drehzahl [ford./perc]
AV DRIM	93	28	40	230,50Hz	8	2400 ± 200

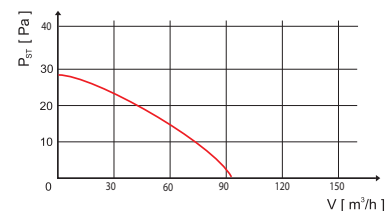

típus / Artikelbezeichnung	cikkszám / Bestellcode	a (mm)	b(mm)	c (mm)	db/kart. / Stk/Krt
AV DRIM 100 S	944	120	89	100	36
AV DRIM 100 T	945	120	89	100	36
AV SKLO B üveg, fehér takarópanel / weiß	944/1	175	-	-	36
AV PLEXI B műanyag, fehér takarópanel / weiß	944/2	175	-	-	36
AV SKLO C üveg, fekete takarópanel / schwarz	944/3	175	-	-	36
AV PLEXI C műanyag, fekete takarópanel / schwarz	944/4	175	-	-	36
AV ALU szálciszolt alumínium takarópanel / geschl. Alu	944/5	175	-	-	36
AV PLEXI S műanyag, szürke takarópanel / grau	944/6	175	-	-	36

PRO AXIÁLIS, ZSALUS VENTILÁTOROK / AXIALVENTILATOR PRO

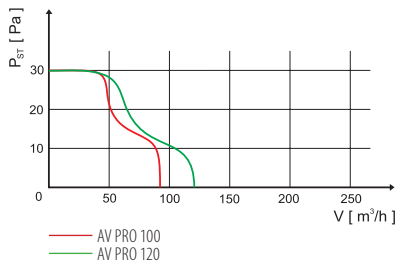
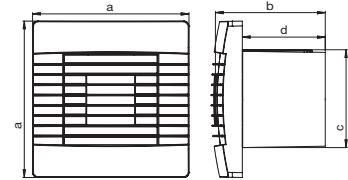

típus / Artikelbezeichnung	légáramlás / Durchlauf [m³/óra]	statikus nyomás / statische Druck [Pa]	akusztikus nyomás / Schalldruck 3 m [dB]	feszültség / Spannung [V, Hz]	teljesítmény / Leistung [W]	fordulatszám / Drehzal [ford./perc]
AV PRO 120	126	30	44	230,50Hz	16	2200 ± 200
AV PRO 100	97	30	39	230,50Hz	15	2400 ± 200

típus / Artikelbezeichnung	cikkszám / Bestellcode	a (mm)	b (mm)	c (mm)	d (mm)	db/kart. / Stk/Krt
AV PRO 100 S ●	917	160,5	117	100	85	14
AV PRO 100 T ●	918	160,5	117	100	85	14
AV PRO 120 S ●	921	180	117	120	85	12
AV PRO 120 T ●	922	180	117	120	85	12

JET AXIÁLIS CSŐVENTILÁTOROK / AXIALVENTILATOR JET

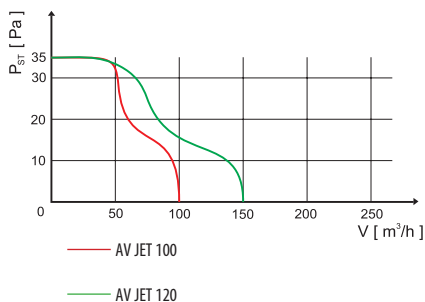
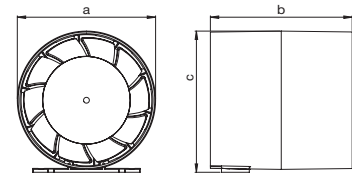
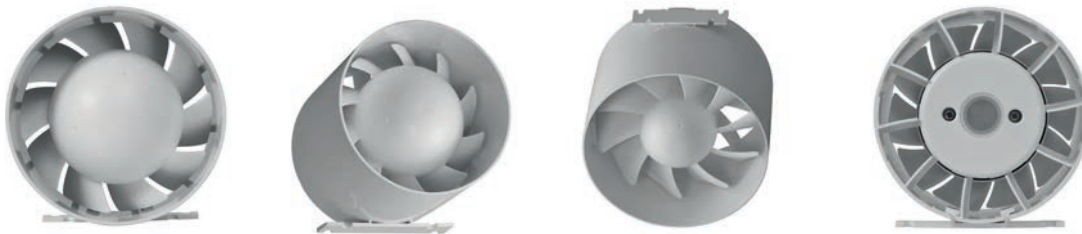

típus / Artikelbezeichnung	légáramlás / Durchlauf [m³/óra]	statikus nyomás / statische Druck [Pa]	akusztikus nyomás / Schalldruck 3 m [dB]	feszültség / Spannung [V, Hz]	teljesítmény / Leistung [W]	fordulatszám / Drehzal [ford./perc]
AV JET 150	257	20	41	230 V, 50 Hz	20	1450 ± 200
AV JET 120	158	35	44	230 V, 50 Hz	16	2200 ± 200
AV JET 100	104	35	42	230 V, 50 Hz	15	2400 ± 200

típus / Artikelbezeichnung	cikkszám / Bestellcode	a (mm)	b (mm)	c (mm)	db/kart. / Stk/Krt
AV JET 100 S ●	929	99,5	102	102	27
AV JET 120 S ●	930	119,5	102	122	14
AV JET 150 S	931	149,5	102	152	14

BASIC AXIÁLIS VENTILÁTOROK / AXIALVENTILATOR BASIC

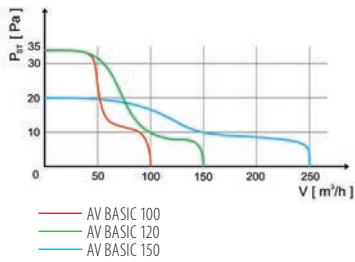
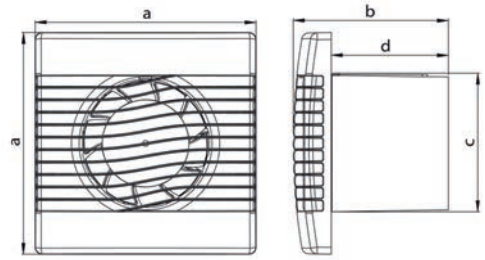

típus / Artikelbezeichnung	légáramlás / Durchlauf [m ³ /óra]	statikus nyomás / statische Druck [Pa]	akusztikus nyomás / Schalldruck 3 m [dB]	feszültség / Spannung [V, Hz]	teljesítmény / Leistung [W]	fordulatszám / Drehzal [ford./perc]
AV BASIC 150	257	20	45	230,50Hz	20	1450 ± 200
AV BASIC 120	158	33	44	230,50Hz	16	2200 ± 200
AV BASIC 100	104	33	39	230,50Hz	15	2400 ± 200

típus / Artikelbezeichnung	cikkszám / Bestellcode	a (mm)	b (mm)	c (mm)	d (mm)	ks/kart. / Stk/Krt
AV BASIC 100 S ●	905	160,5	113	100	85	14
AV BASIC 100 T ●	906	160,5	113	100	85	14
AV BASIC 100 H ●	907	160,5	113	100	85	14
AV BASIC 120 S ●	909	180	113	120	85	12
AV BASIC 120 T ●	910	180	113	120	85	12
AV BASIC 120 H ●	911	180	113	120	85	12

PLUS AXIÁLIS VENTILÁTOROK / AXIALVENTILATOR PLUS

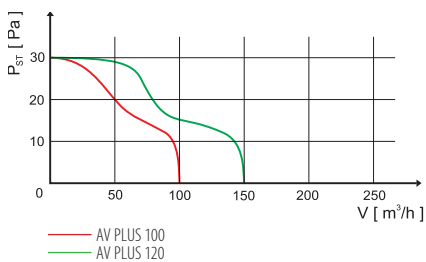
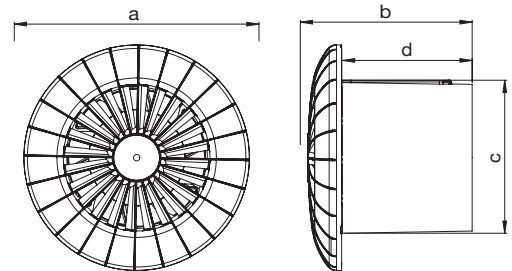
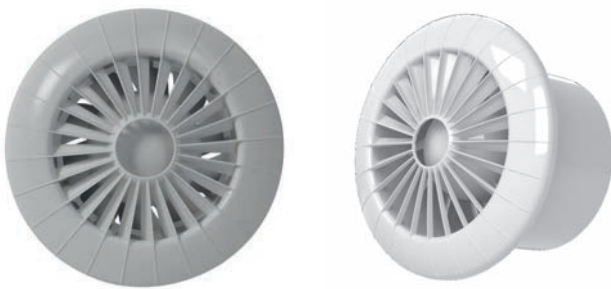

típus / Artikelbezeichnung	légáramlás / Durchlauf [m ³ /hod.]	statikus nyomás / statische Druck [Pa]	akusztikus nyomás / Schalldruck 3 m [dB]	feszültség / Spannung [V, Hz]	teljesítmény / Leistung [W]	fordulatszám / Drehzal [ot/min]
AV PLUS 120	158	30	44	230,50Hz	16	2200 ± 200
AV PLUS 100	104	30	38	230,50Hz	15	2400 ± 200

típus / Artikelbezeichnung	cikkszám / Bestellcode	a (mm)	b (mm)	c (mm)	d (mm)	db/kart / Stk/Krt
AV PLUS 100 SB ●	932	148	107,5	100	85	14
AV PLUS 100 TB ●	933	148	107,5	100	85	14
AV PLUS 120 SB ●	935	166,5	107,5	120	85	12

MŰANYAG CSAPPANTYÚK AV BASIC, PRO, JET ÉS PLUS VENTILÁTOROKHOZ RÜCKSTAUKLAPPE ZUM AV BASIC, PRO, JET, PLUS

típus / Artikelbezeichnung	cikkszám / Bestellcode
ZKP 100 ●	941
ZKP 120 ●	942
ZKP 150 ●	943



ABS



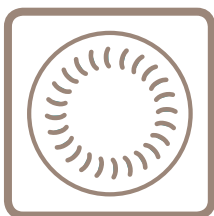

VÍZELVEZETŐ ELEM KANALISATION

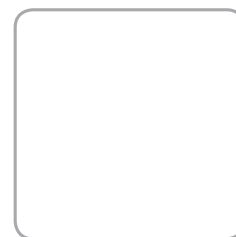

A padlólefolyókat beltéri használatra tervezték, padlófelületek pontszerű vízelvezetésére szolgálnak. Fontos, hogy a padlóösszefolyót használatának gyakorisága szerint válasszuk meg. Különböző igények lépnek fel a rendszeres használatú (folyamatosan vagy gyakran öblített területek pl. zuhanyzók) és alkalmi használatú (ritkán öblített területek pl. mosodai padló) helyeken.

Azokon a helyeken, ahol a lefolyó csak kis mértékben töltődik fel vízzel, meg kell akadályozni a csatornából kiáramló szagok nem kívánatos kiszivárgását a belső térbe. Erre alkalmasak az oldalsó kivezetéses padlólefolyók, amire csatlakoztathatók rendszeres kivezetéssel ellátott eszközök (pl. zuhanyzók vagy fürdőkádak), ami biztosítja a rendszeres vízutánpótlást a bűzgátló csappantyúnál.

A csatornahálózati víznyelő és tetővíznyelő esővíz és felszíni víz felfogására szolgálnak. A csatornahálózati víznyelő alkalmasak beltéri használatra is. Ezek száraz vagy bűzgátló csappantyúval vannak felszerelve, amely megakadályozza a csatornából származó szagok visszaáramlását. A kültéri használatra szánt víznyelőkben nedves szagzáró csappantyúk vannak. Mindkét változata egy kosárral van felszerelve a durva szennyeződések felfogására, ez biztosítja a könnyű karbantartást is.

Bodenabläufe sind für den Innenbereich in Gebäuden bestimmt. Sie dienen als Punktwässerung von Bodenflächen. Bei der Wahl ist Verwendungszweck zu beachten. Man unterscheidet zwischen regelmäßiger Nutzung (Duschen, Plätze mit Dauerspülung) und gelegentlicher Nutzung (Abflüsse in Wäschereien). An Stellen, an denen die Abflüsse nur wenig mit Wasser aus dem Boden aufgefüllt werden, muss das Austreten von Gasen aus der Kanalisation in den Innenraum verhindert werden.

Eine gängige Lösung sind Bodenabläufe mit seitlichem Zulauf. An diesen Zulauf werden regelmäßig gebrauchte Armaturen (Bäder) angeschlossen und sorgen so für einen regelmäßigen Wassernachschub im Geruchsverschluss.

Immer häufigere Starkregen werden zum wichtigsten Kriterium für die Gestaltung der Regenwasserableitung von Freiflächen.

Kanalisationsabläufe und Dachwasserleiter sind für die Ableitung von Regen- und Oberflächenwasser bestimmt. Kanalabläufe können auch innerhalb von Gebäuden eingesetzt werden, sind also auch mit Geruchsverschlüssen, Trocken- oder Wasserklappen ausgestattet. Für die Zuläufe im Außenbereich sind Trockenklappen - Geruchsverschlüsse geeignet. Beide Varianten sind mit einem Korb für groben Schmutz ausgestattet und ermöglichen eine einfache Wartung.



TETŐVÍZNYELŐK / REGENWASSERABLÄUFE

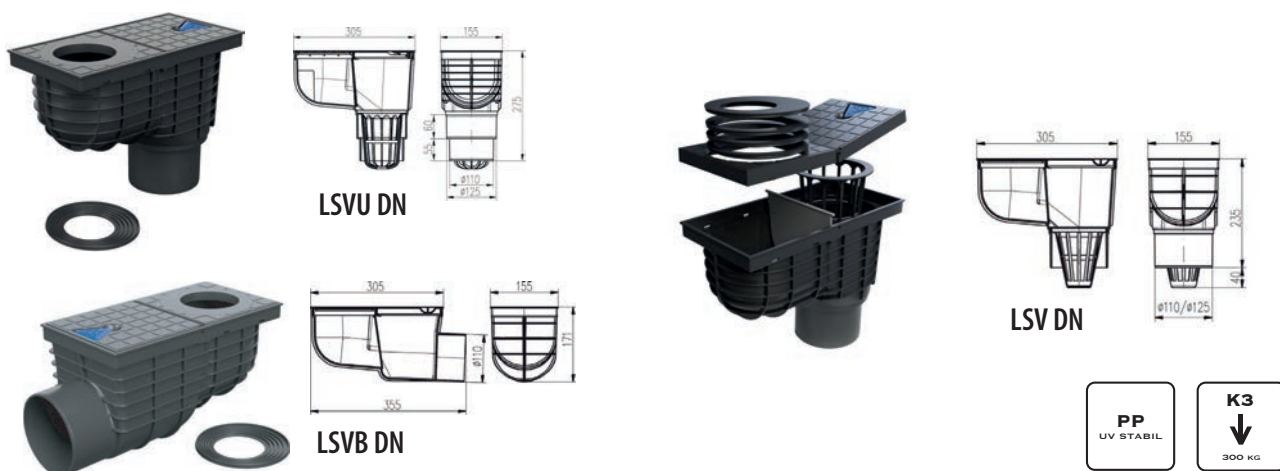

típus / Artikelbezeichnung	cikkszám / Bestellcode	átfolyási seb. / Abfluss (l/min.)	db/kart. / Stk/Krt
LSV DN 110 fekete / schwarz	512	400	6
LSV DN 125 fekete / schwarz	511	550	6
LSVU DN 125/110 fekete / schwarz	523	400	4
LSVB DN 110 fekete / schwarz	521	400	4

CSATORNAHÁLÓZATI VÍZNYELŐK / KANALISATIONSABLÄUFE



típus / Artikelbezeichnung	cikkszám / Bestellcode	átfolyási seb./Abfluss (l/min.)	db/kart. Stk/Krt
KVB DN 110 fekete	510	100	6
KVB DN 110 rozsdamentes acél	522	100	6
KVS DN 110 fekete	528	120	4
KVS DN 110 rozsdamentes acél	529	120	1

PADLÓLEFOLYÓK / BODENABLÄUFE



/0/
PVB DN 50 N

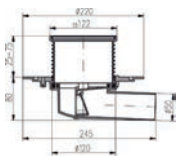

/5/
PVB 100x100PR/DN 50 B

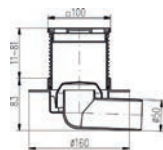

/11/
PVS DN 110 Č

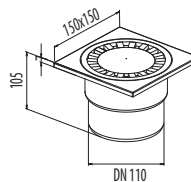

/1/
PV DN 50/55 B

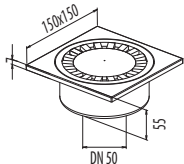

/6/
PVB 100x100PR/DN 50 N

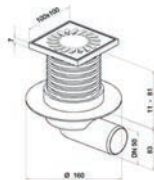

/12/
PVS DN 110 N

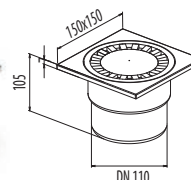

/2a/
PV DN 50/55 N

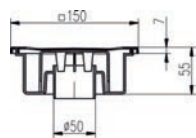

/7/
PVS 122x122 / DN 50 N

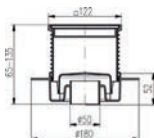

/13/
PVP 122x122 PR/DN 50 N

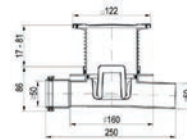

/3/
PVB DN 50 B

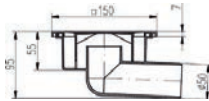

/9/
PVS 110 / DN 50 N

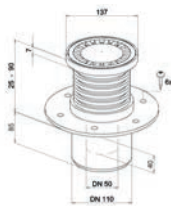

/4/
PVB DN 50 N

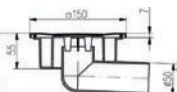

Beszereleési videó/Montagevideo



típus / Artikelbezeichnung	cikkszám / Bestellcode	anyag / material	átfolyási seb. / Abfluss (l/min.)	db/kart. / Stk/Krt
PVB DN 50 rozsdamentes, szürke	0 507	PP/INOX	50	8
PV DN 50/55 műanyag, fehér	1 501	PP	55	14
PV DN 50/55 rozsdamentes	2 502	PP/INOX	50	14
PVB DN 50 műanyag, fehér	3 505	PP	55	12
PVB DN 50 rozsdamentes	4 506	PP/INOX	50	12
PVB 100x100PR/DN 50	5 515	PP	50	8
PVB100x100PR/DN50 rozsdamentes	6 516	PP/INOX	53	8
PVS 122x122/DN 50 rozsdamentes	7 517	PP/INOX	85	8
PVS 122x122/DN 110 rozsdamentes	8 518	PP/INOX	86	4
PVS 110/DN 50 rozsdamentes	9 519	PP/INOX	61-73	8
PVS 110/DN 110 rozsdamentes	10 520	PP/INOX	38-49	4
PVS DN 110 műanyag, fekete	11 508	PP	55	9
PVS DN 110 rozsdamentes	12 509	PP/INOX	50	9
PVP 122x122/DN 50 rozsdamentes	13 539	PP/INOX	50	6



TENYÉRMÁRTOTT MUNKAKESZTYŰK ARBEITSHANDSCHUHE

A munkakesztyűk sokféle felhasználásra alkalmasak.

Az előírt védelmi osztály mellett minden terméknel fontos a kesztyű megfelelő méretének kiválasztása is.

Arbeitsschutzhandschuhe eignen sich perfekt für viele verschiedene Einsatzbereiche.

Bei allen Produkten wird neben der geforderten Schutzklasse auch Wert auf die Anpassung des Handschuhs an die Handform gelegt.

TENYÉRMÁRTOTT MUNKAKESZTYŰK / ARBEITSHANDSCHUHE



típus / Artikelbezeichnung	szín, méret / Farbe, Größe	obj. č. / Bestellcode
Tenyérmártott munkakesztyűk / Arbeitshandschuhe	szürke / grau D 9	8001
Tenyérmártott munkakesztyűk / Arbeitshandschuhe	szürke / grau D 10	8002
Tenyérmártott munkakesztyűk / Arbeitshandschuhe	szürke / grau D 11	8003
Tenyérmártott munkakesztyűk / Arbeitshandschuhe	sárga / gelb P 8	8004
Tenyérmártott munkakesztyűk / Arbeitshandschuhe	sárga / gelb P 9	8005
Tenyérmártott munkakesztyűk / Arbeitshandschuhe	sárga / gelb P 10	8006
Tenyérmártott munkakesztyűk / Arbeitshandschuhe	fekete / schwarz BE 9	8010
Tenyérmártott munkakesztyűk / Arbeitshandschuhe	fekete / schwarz BE 10	8007
Tenyérmártott munkakesztyűk / Arbeitshandschuhe	fekete / schwarz BE 11	8008
Tenyérmártott munkakesztyűk / Arbeitshandschuhe	fehér / weiß BL 8	8009
Tenyérmártott munkakesztyűk / Arbeitshandschuhe	fehér / weiß BL 9	8012
Tenyérmártott munkakesztyűk / Arbeitshandschuhe	fehér / weiß BL 10	8011

JELMAGYARÁZAT / BEDEUTUNG VON SYMBOLEN



Az ASA sztírol polimer kiváló mechanikai és fizikai tulajdonságokkal rendelkezik. A legmegfelelőbb anyag kültéri alkalmazásra – ahol hosszútávú színtartósságra és UV sugárzásállóságra van szükség. Kültéren 80 °C-ig hőálló.

Styrolpolymer ASA hat ausgezeichnete mechanische und physikalische Eigenschaften, das beste Material für Außenanwendungen, bei denen eine langfristige Farbechtheit erforderlich ist - hohe Beständigkeit gegen UV-Strahlung. Hitzebeständigkeit bis 80°C.



UV sugárzás álló polipropilén

Polypropylen mit UV-Stabilisierung



DIN 1.4301 (AISI304) osztályú rozsdamentes acél - kiváló, élelmiszeripari minőség

Edelstahlklasse DIN 1.4301 (AISI304) - hochwertiger Edelstahl / Lebensmittelqualität.



Az acél ellenáll a víz, vízgőz, a levegő páratartalma, étkezési- és enyhébb szerves illetve szervetlen savak károsító hatásainak, valamint az időjárás viszontagságainak is tartósan ellenáll. Kivételt képeznek a tenger melléki területek és az olyan helyek, ahol magas valamely agresszív vegyszer koncentrációja, mint pl. a klór, ammónia, útszóró só, stb.

Stahl ist beständig gegen Wasser, Dampf, Feuchtigkeit, Speisesäuren und schwache organischen und anorganischen Säuren. Es widersteht Witterungseinflüssen außerhalb der Küstengebiete oder außerhalb der Umgebung, in der eine höhere Konzentration aggressiver Chemikalien, wie z. B.: Chlor, Ammoniak, Salz vorliegt.



PVC (polivinil-klorid) - hőállóság 80 °C-ig

PVC (Polyvinylchlorid) - Hitzebeständigkeit bis 80 °C



ABS (akrilonitril-butadién-sztírol) amorf, hőre lágyuló ipari kopolimer ABS (Acrylnitril-Butadien-Styrol) amorphes thermoplastisches Industrie-Copolymer



Terhelési osztály K3 - 300 kg

Belastungsklasse K3 - 300 kg



Standard kivitelezésű ventilátor (kapcsolóval kapcsolható)

Standardlüfter (Ein/Aus mit Schalter)



Időkapcsolós ventilátor, beállítható 4 és 24 perc közötti időtartamban

Ventilator mit Ausschaltverzögerung, Einstellung 4 - 24 Minuten



Ventilátor időzítővel (4-24 perc) és páratartalom érzékelővel (40-80%)

Ventilator mit Ausschaltverzögerung (Einstellung 4 - 24 Minuten) und Feuchtigkeitssensor (Einstellung 40 - 80% Feuchtigkeit)



Golyóscsapággal ellátott ventilátor - mennyezetbe szerelhető

Ventilator mit Kugellager



Újdonságok
Neuigkeiten



Megrendelésre
Auf Bestellung

Egymással kombinálható termékek
jelölése / Bezeichnung miteinander kombinierbarer Produkte

● ø100 ● ø120 ● ø150



Nem alkalmas mennyezetbe szerelésre

Nicht geeignet für die Deckenmontage